

POKROVNA PLOČA, d=15 cm', C30/37, B500B

DNO OKNA, d=20 cm', C30/37, B500B

Presjek B - B

Presjek D - D

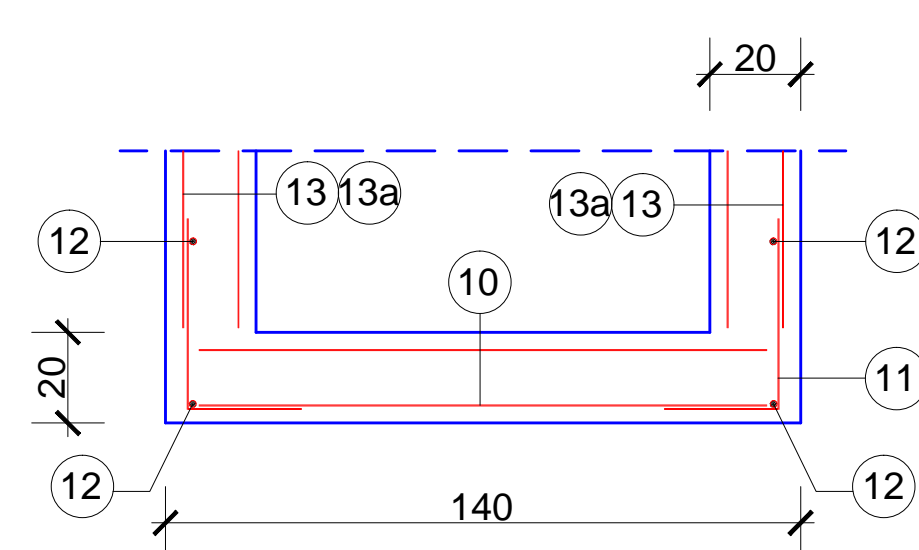
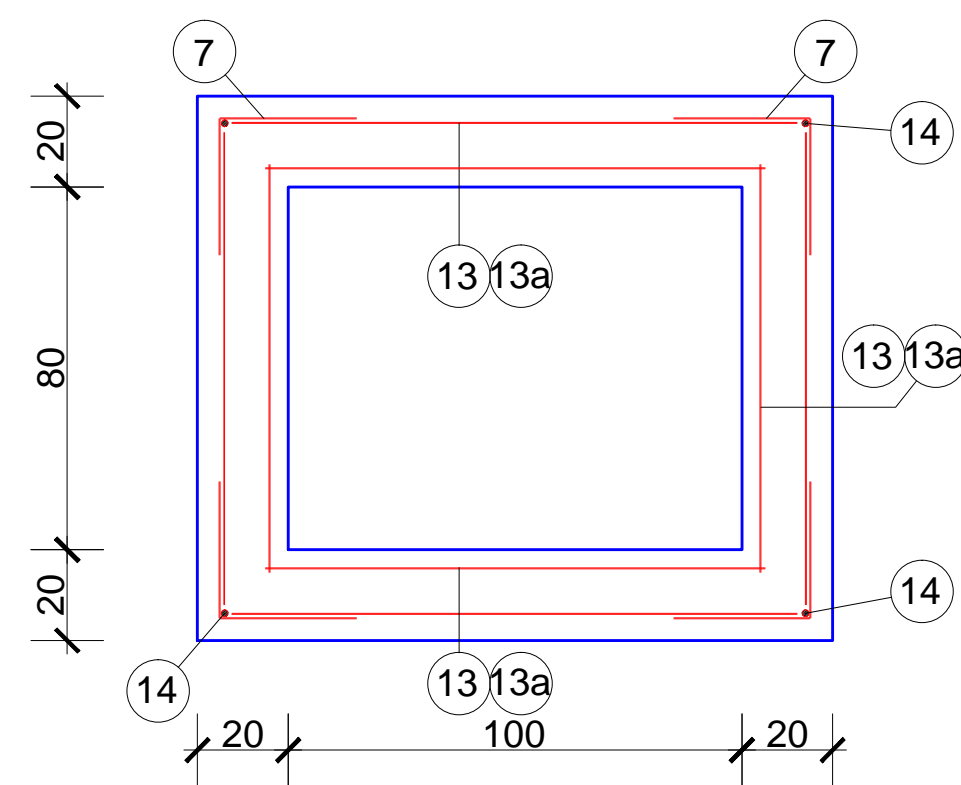
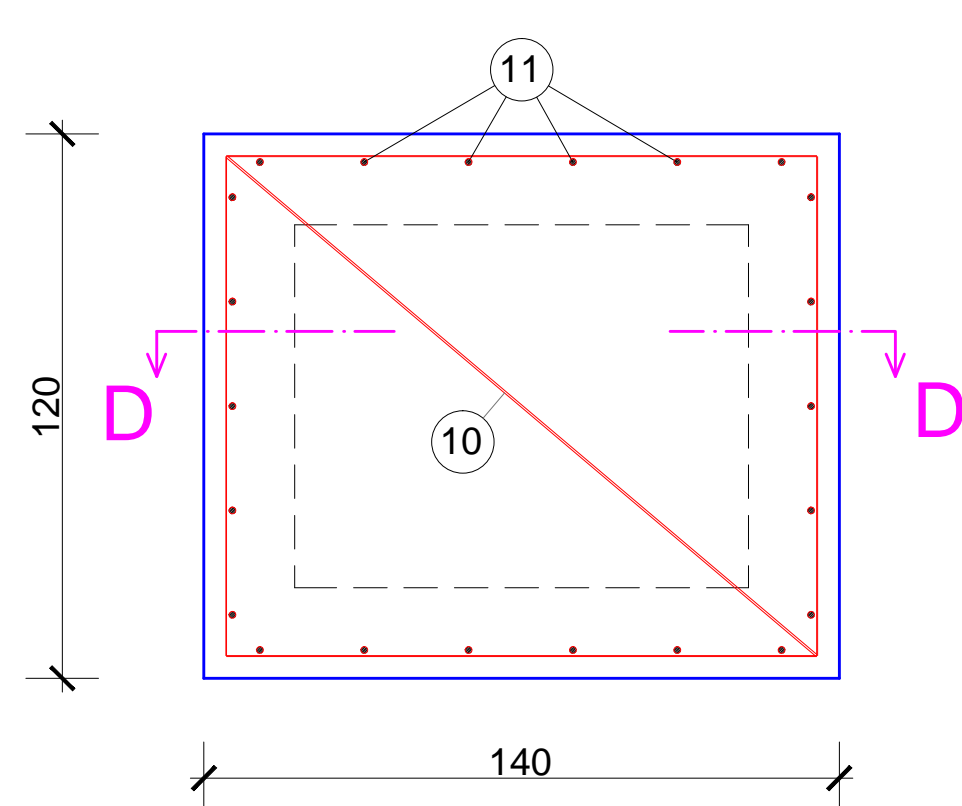
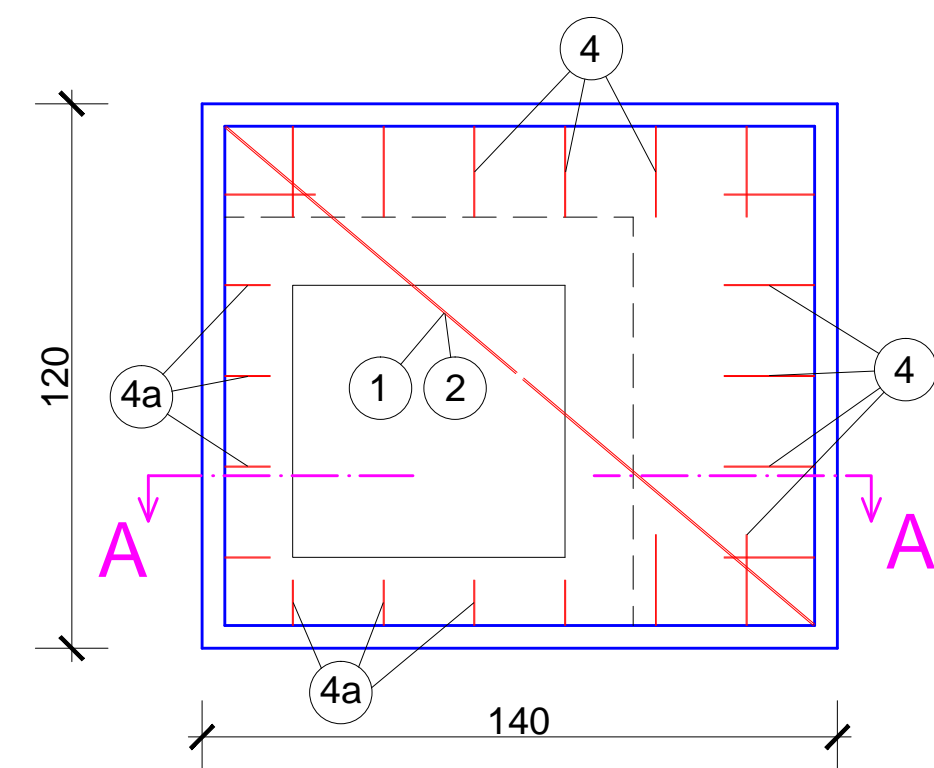

DETALJ ARMATURE
REVIZIONOG OKNA
MJ. 1:10

ZIDOVI OKNA, d=20 cm', C30/37, B500B

Presjek A - A

Presjek D - D

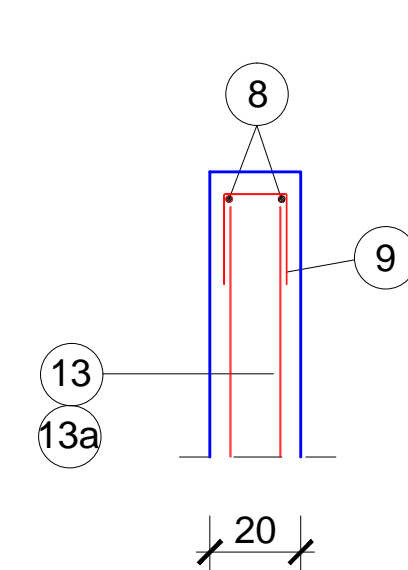
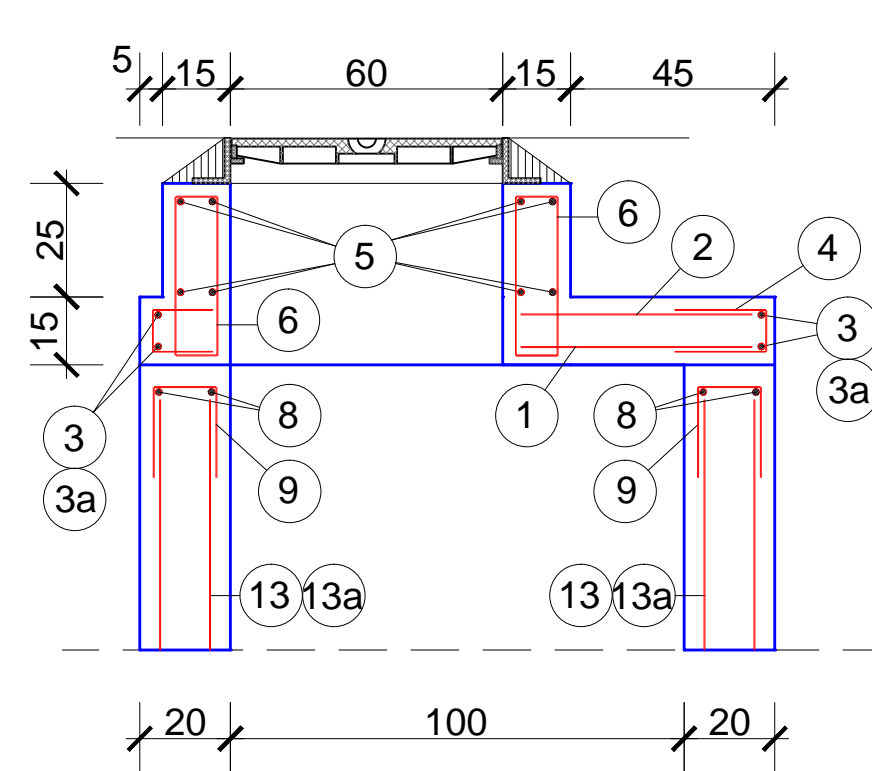
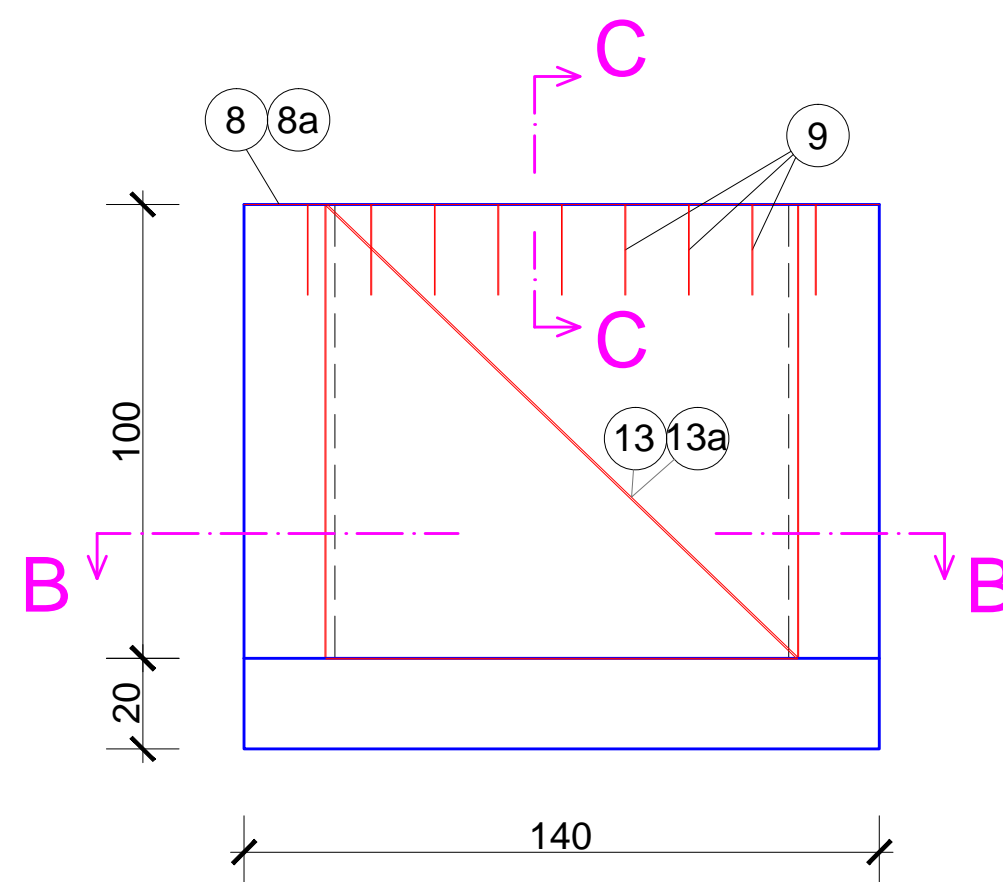

- 130 — ③ Ø 10, L=130 cm, kom 4
- 110 — ③a Ø 10, L=110 cm, kom 4
- 20 — ④ Ø 6/20, L=49 cm, kom 14
- 10 — ④a Ø 6/20, L=29cm, kom 8
- 80 — ⑤ Ø 10, L=80 cm, kom 16
- 34 — ⑥ Ø 8/20, L=93 cm, kom 16
- 30 — ⑦ Ø 8/20, L=60 cm, kom 40

- 130 — ⑧ Ø 10, L=130 cm, kom 2
- 110 — ⑧a Ø 10, L=110 cm, kom 2
- 14 — ⑨ Ø 6/20, L=54 cm, kom 28
- 40 — ⑪ Ø 8/20, L=65 cm, kom 24
- 130 — ⑫ Ø 8, L=130 cm, kom 8
- 100 — ⑭ Ø 10, L=100 cm, kom 4

Specifikacija usvojene armature, B500B, za okno visine 1,00 m'

ISKAZ MREŽASTE ARMATURE

oznaka	opis	dužina	kom.	kg	Ukupno kg
1	Q385	L/B=130/110	1 (d. zona)	7,79	7,79
2	Q226	L/B=130/110	1 (g. zona)	5,19	5,19
10	Q226	L/B=130/110	2	5,19	10,38
13	Q226	L/B=100/130	4	4,72	18,88
13a	Q226	L/B=100/110	4	4,72	18,88
				UKUPNO:	61,12 kg

ISKAZ ŠIPKASTE ARMATURE

ozn.	opis	dužina	kom.	kg	Ukupno kg
3	2 Ø 10	L=130	4	0,82	5,19
3a	2 Ø 10	L=110	4	0,82	5,19
4	Ø 6/20	L=49	14	0,11	1,54
4a	Ø 6/21	L=29	8	0,11	0,88
5	Ø 10	L=80	16	0,5	8
6	Ø 8/20	L=93	16	0,38	6,08
7	Ø 8/20	L=60	40	0,25	10
8	Ø 10	L=130	2	0,82	1,64
8a	Ø 10	L=110	2	0,82	1,64
9	Ø 6/20	L=54	28	0,12	3,36
11	Ø 8/20	L=65	24	0,27	6,48
12	Ø 8	L=130	8	0,53	4,24
14	Ø 10	L=100	4	1,26	5,04
				UKUPNO:	59,28 kg

GPZ građevno projektni zavod d.d. rijeka, đure šporera 8
za projektiranje, konzalting i inženjering tel: +385-51-211478, fax: +385-51-333298

NAZIV GRADEVINE: GRADNJA GRADEVINE KOMUNALNE INFRASTRUKTURE
PRISTUPNE ULICE ZA POSLOVNU ZONU ARK-MIHELIĆ U
VIŠKOVU. 2. faza

NAZIV PODNOSITELJA: LIDL HRVATSKA d.o.o. k.d., Ul. kneza
Ljudevita Posavskog 53, V. Gorica 10410

NAZIV PROJEKTA/PROJEKTNI DIO ZAHVATA/STRU KOVNA ODREDNICA:
IZVEDBENI PROJEKT - GRAĐEVINSKI DIO

PROJEKTANT: ZLATKO PAVUŠEK, inž. grad.
SURADNICI: BARBARA PAVUŠEK, dipl. inž. građ.
DAVOR PAVUŠEK, struč. spec. inž. građ.
MLADEN PERANIĆ, inž. prom.

HRVATSKA KOMORA INŽENJERA GRAĐEVINARSTVA
Zlatko Pavušek
inž. građ.
Ovlašten inženjer građevinarstva
G 943

NAZIV GRAFIČKOG PRIKAZA:
DETALJ ARMATURE
REVIZIONOG OKNA

RAZINA PROJEKTA: IZVEDBENI PROJEKT
RIJEKA, ožujak 2016.

Broj projekta:

264/14_IZG.2

Mjerilo:

1:10

List br.:

2